



## HWP40

El calentador de agua de circulación forzada de la serie HWP se compone de 3 partes: sección de control, bomba de agua y calentador de agua.

Código de producto : 6100004  
Fuente de alimentación: AC 240V  
Dimensiones de la caja: 444 \* 296 \* 330 (mm)  
Peso: 13kg

### DESCRIPCIÓN COMPLETA

El calentador de agua de circulación forzada de la serie HWP se compone de 3 partes: sección de control, bomba de agua y calentador de agua.

Si durante el arranque la temperatura exterior es inferior a 4°C, el refrigerante y el lubricante del motor pueden condensarse en estado sólido y perder sus propiedades de lubricación y

enfriamiento, lo que puede dañar el motor. El calentador del motor debe instalarse para garantizar un arranque y funcionamiento normales del motor cuando la temperatura exterior sea inferior a 4 °C.

El calentador de agua de circulación forzada de la serie HWP combina las siguientes características: tubos internos de acero inoxidable fundido y cierre de extremo con alta resistencia a la corrosión; Indicadores luminosos de calentamiento y sobrecalentamiento; punto de ajuste del termostato definido por el usuario; Calefacción en seco y protección contra sobrecalentamiento.

Este producto es adecuado para varios motores con (15 ~ 100) L de desplazamiento.

## RENDIMIENTO Y CARACTERÍSTICAS

1. La bomba de agua de circulación adopta una bomba especial personalizada con cabezal de bomba de acero inoxidable para un buen efecto de silencio, confiable, segura y de larga duración.
2. Sección de control: diseño de microprocesador; Alta precisión de muestreo y control de precisión debido al muestreo de temperatura PT100. La temperatura del refrigerante se puede ajustar a través del panel de control. Se pueden visualizar claramente cuatro pantallas LED digitales, la temperatura del refrigerante y todo tipo de temperatura de punto de ajuste.
3. Secado de calefacción y protección contra sobrecalentamiento.
4. Control por separado de la bomba de agua y del calentador de agua: encienda la bomba de agua y el calentador de agua de manera síncrona, una vez que se haya alcanzado la temperatura establecida, el calentador de agua se apagará en primer lugar, después de 3 s, la bomba de agua es la siguiente. El objetivo es evitar la concentración de calor y prolongar significativamente la vida útil de la bomba de agua.
5. Prueba manual: la prueba del calentador de agua y la bomba de agua se realizan normalmente mediante el botón del panel.
6. Caja de aluminio fundido fino y tratamiento de superficie especial con alta resistencia a la corrosión y capacidad de alta / baja temperatura;
7. Tubos interiores de acero inoxidable y cierre de extremo con alta resistencia a la corrosión;
8. Hay una válvula de drenaje de agua con un anillo de sello en la parte inferior del calentador para ser utilizada cuando sea necesario;
9. Hay una válvula de entrada de una vía en la entrada de agua.
10. Este producto puede funcionar normalmente a una temperatura de -25.

## PARAMETER LIST

| Function Item | Parameter |
|---------------|-----------|
| Rated Power   | 4000W     |
| Rated Voltage | AC240V    |

| <b>Function Item</b>     | <b>Parameter</b>   |
|--------------------------|--|
| Rated Current            | 16.7A  |
| Engine Displacement(L)   | 25~40  |
| Thermostat Range         | Off: (5~99)°C On: (0~94)°C                                   |
| Overheating Switch Range | Off: (95±3)°C On: (80±6)°C                                   |
| Default Thermostat Range | Off: (40±2)°C On: (25±2)°C                                   |
| Electrical Strength      | AC 1.5kV 1min  |
| Insulating Resistance    | ≥50MΩ  |
| Inlet/Outlet Size        | 3/4 (Φ19.5mm)  |
| Max. Water Pressure      | 0.5MPa   |
| Protection Class         | IP44   |
| Vibration                | (5~8)Hz; Amplitude±7.5mm; Triaxial (8~500)Hz; a=2g; Triaxial |
| Shock                    | Half-sine Wave; a <sub>peak</sub> =50g; Triaxial;            |
| Phase                    | 1P2W   |
| Pump Flow Velocity       | 40L/min (1.5m of lift)                                       |
| Case Dimensions(mm)      | 440*270*380  |
| Weight(kg)               | 14   |

## Application

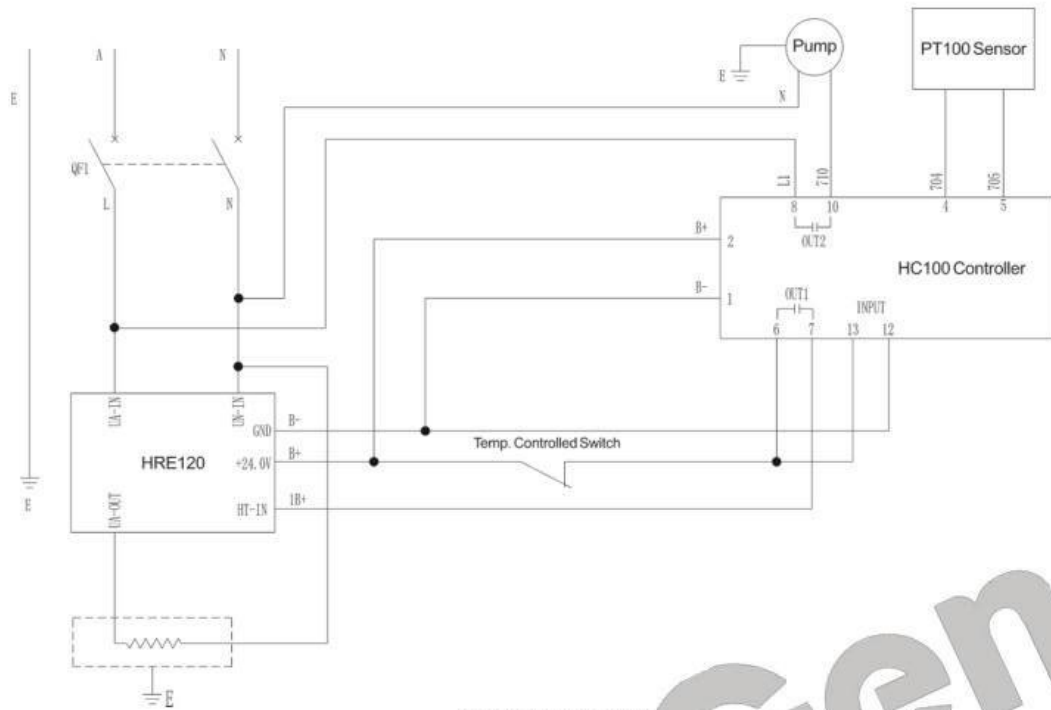

HWP40 Diagram

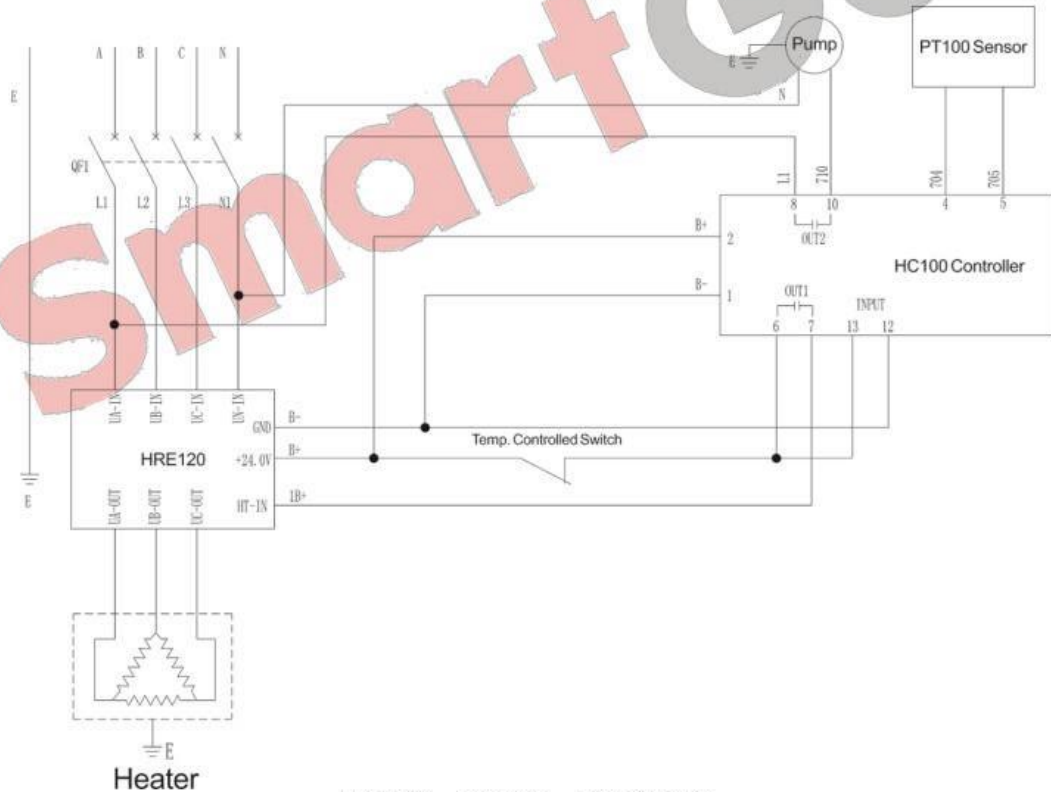

HWP60, HWP90, HWP120 Diagram

Use 4mm<sup>2</sup> power line for tie-in. Ground wire connect to ground.